

HANDLUNGSPROGRAMM

- Sicherung, Aufwertung und Erweiterung des Freiraumangebots (Bestand / Planung)
 - Freibad
 - Bolzplatz
 - Dauerkleingärten
 - Friedhof
 - Parkanlage, sonstige Grünanlage
 - Spielplatz
 - Sportplatz
- Vorrangbereiche zur Ausweisung von Kleingartenanlagen
- Sicherung und Entwicklung von Freiraumverbindungen:
 - Außerer Grüner Ring
 - Innerer Grüner Ring
 - Grüne Finger
- Sicherung der Fließgewässer als besondere Strukturelemente
- Entwicklung und Aufwertung gestörter Bereiche der Fließgewässer
- Gestaltung der Ortseingänge
- Landschaftliche Einbindung der Siedlungsränder
- Verbesserung der Zugänglichkeit der Landschaft
- Aufwertung siedlungsnaher Freiräume zur fußläufigen Feierabenderholung
- Sicherung und Entwicklung von gliedernden Freiräumen zwischen den Siedlungen
- Sicherung und Ausbau infrastruktureller Einrichtungen als Voraussetzung für das Landschaftserleben:
 - Aussichtspunkt
 - Blickbeziehungen in die Ebene
 - Aussichtsturm
 - Barfußpfad
 - Gaststätte/Ausflugslokal
 - Grillplatz
 - Lehrpfad/-garten
 - Mountainbike Cross Strecke
 - Tier-/Wildgehege
 - Wanderparkplatz
 - Wassertrittstelle
 - Radweg
 - Wanderweg
- Sicherung und Entwicklung der Baggerseen:
 - Schwerpunkt Badenutzung
 - Badenutzung und Biotopentwicklung
- Landschaftliche Einbindung visueller Störungen in der Landschaft:
 - Deponie
 - Gas-Betriebsanlage
 - Kläranlage
 - Umspannwerk
- Sicherung und Entwicklung kulturhistorischer Qualitäten:
 - Rebflächen
 - historische Waldnutzungsformen
 - Wässerungsgräben Hädri
 - Hohlwege
 - Trockenmauern
 - Kleindenkmäler
- Entwicklung landschaftlicher Vielfalt in strukturalarmen Bereichen
- Stärkung der Funktionen des Erholungswaldes
- Sicherung ruhiger, unzerschnittener Landschaftsräume
- Weitere Informationen
 - Kompensationsflächenpool
 - 1./2. Priorität
 - 1./2. Priorität - innerörtlich

Blattschnitt und Teilräume

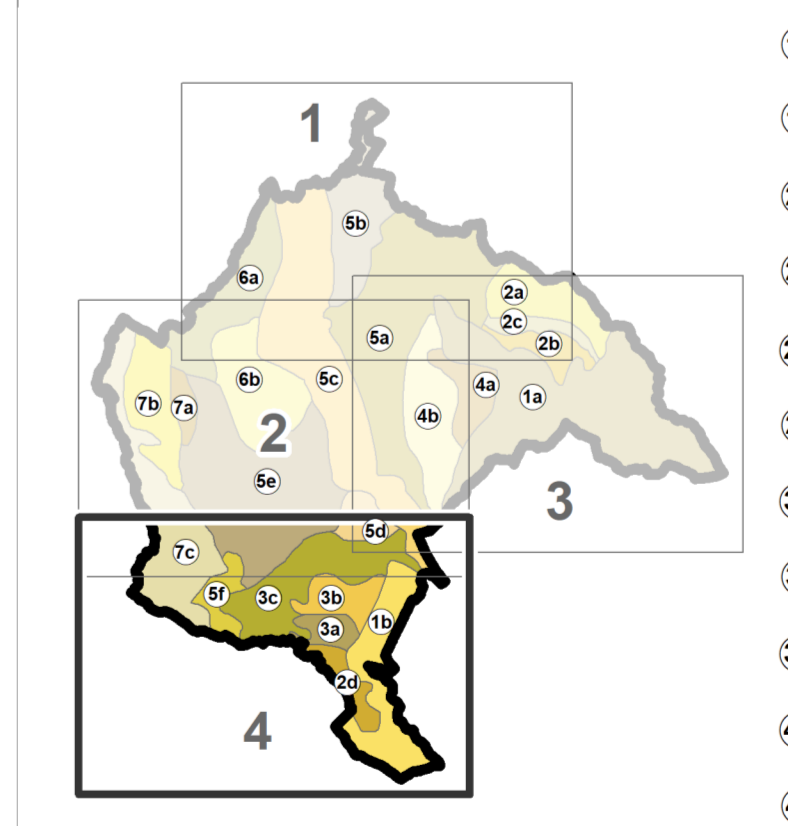

- Kartengrundlagen**
 - FNP 2009 / 1. Änderung 2015, 2. Änderung (in Aufwertungsflächen)
 - 3. Änderung 2021
 - 4. Änderung (in Aufwertungsflächen)
 - Siedlungsfläche / geplant
 - potenzielle Siedlungs-erweiterungsfläche
 - Verkehrfläche
 - Wasserfläche / geplant
 - Hochwasserschutthalbecken
 - entfallende Straße
 - geplante Straße
 - Freihaltefläche
 - Vorranggebiet für regionalbedeutende Windenergieanlagen
 - Biotopkartierung (Klink, 2003)**
 - Wald / Gehölz
 - ALK (2020)
 - Gebäude/Flurstück
 - RPS (2005/erg. HHP)
 - Fließgewässer / verdot
 - Schutzgebiete (2022)**
 - Naturschutzgebiet
 - Sonstiges
 - VG Offenburg
 - Gemeindegrenze
 - Gemarkungsgrenze
- Ausschnitt aus der Topographischen Karte 1:25.000 Blatt Nr. 7412, 7413, 7414, 7512, 7513, 7514, 7515, 7516, 7517, 7518 und 7519. Herausgeber: Landesvermessungsamt Baden-Württemberg (A.Z. 2851-2-D2332)

M 1 : 10.000

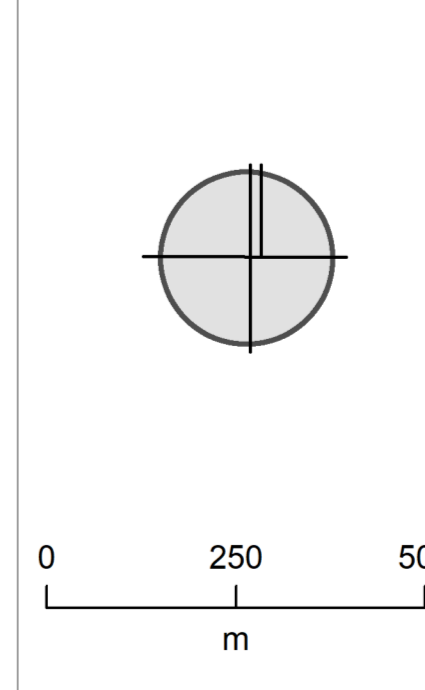

Verwaltungsgemeinschaft Offenburg

Landschaftsplan FREIRAUMSTRUKTUR UND LANDSCHAFTSERLEBEN

April 2016 / Aktual. Mai 2022

HHP HAGE + HOPPENSTEDT PARTNER Rottenburg am Neckar

